

 Roland

MT-32

MULTI TIMBRE SOUND MODULE

Nederlandstalige handleiding

Wij danken U voor Uw aankoop van de Roland MT-32 multitimbrale klankmodule

De MT-32 is volledig aangepast aan de maatstaven voor digitale aansluiting van muzikale instrumenten (MIDI - Musical Instruments Digital Interface). Deze maatstaven beschrijven de uitwisseling van digitale informatie (data) tussen elektronische muziekinstrumenten en aanverwante apparaten.

De MT-32 werkt in samenspel met de Roland Piano, de pianorecorder, digitale sequencers en andere klankbronnen met MIDI-aansluitingen.

Neem vooreerst deze handleiding door en houd hem bij de hand zodat U gedurende verschillende jaren tenvolle muzikaal plezier kunt beleven aan het werken met de MT-32.

INHOUD

BESCHRIJVING VAN DE BEDIENINGSPANELEN	3
VOORZORGEN EN ONDERHOUD	4
Voeding	4
Aansluiting	4
Opstartocedure	4
Opstelling	4
Reiniging	4
Waarschuwingen	4
1 MOGELIJKHEDEN EN GEBRUIK	5
2 GEBRUIK VAN DE MT-32 MET ROLAND SOFTWARE	6
3 GEBRUIK VAN DE MT-32 MET ORIGINELE DATA	7
BELANGRIJKSTE SPECIFIKATIES	19

BESCHRIJVING VAN DE BEDIENINGSPANELEN

1. Voorpaneel

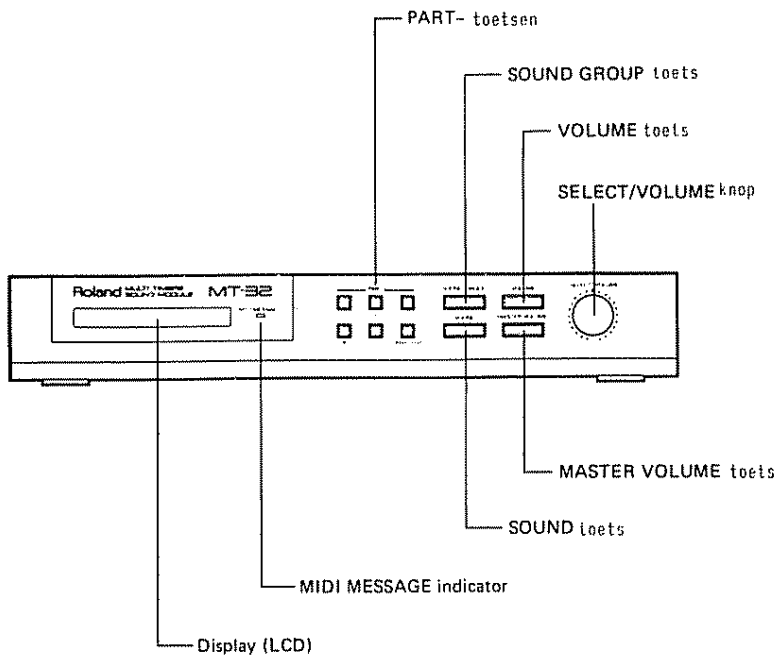

2. Achterpaneel

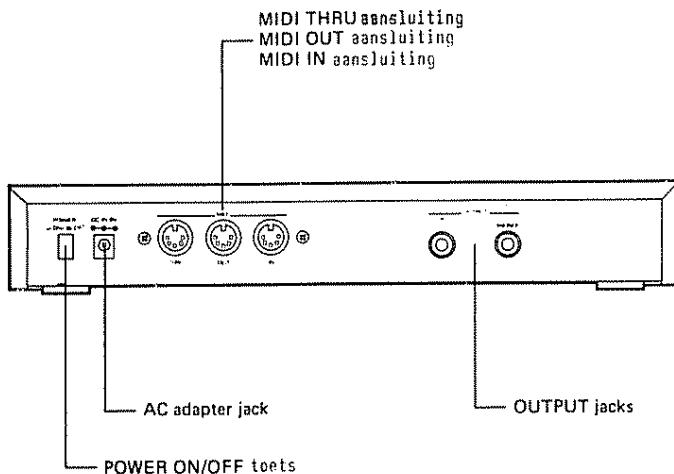

VOORZORGEN EN ONDERHOUD

VOEDING

- Gebruik enkel de voedingsadaptor die met de MT-32 geleverd wordt. Het gebruik van een andere adaptor kan fouten en schade tot gevolg hebben.
- Bij gebruik in streken met een andere netspanning, dient U inlichtingen te vragen bij Uw dichtsbijzijnde Rolandverkoper betreffende de ACB-100, ACB-120, ACB-220 of ACB-240 adaptor.
- Gebruik de MT-32 niet op een elektriciteitslijn waar ook elektromotoren, dimmers en ander materiaal dat ruis veroorzaakt of veel vermogen verbruikt, op aangesloten zijn.
- Verbind eerst de adaptor met de DC IN jack van de MT-32 en steek dan pas de adaptor in het stopcontact.
- Wees er zeker van dat de MT-32 uitgeschakeld is, alvorens U de adaptor in het stopcontact steekt.
- Probeer nooit de adaptor uit het stopcontact te verwijderen door aan de stroomdraad te trekken, maar trek aan de adapter. Zo vermijdt U beschadigingen en kortsluiting.
- Vermijd beschadiging van de stroomdraad.
- Wanneer U de MT-32 voor een lange tijd niet gebruikt, verwijder dan de adaptor uit het stopcontact.

AANSLUITING

- Alvorens de aansluitingen tussen de verschillende toestellen tot stand te brengen of deze te wijzigen, dient U na te gaan of alle toestellen wel degelijk uitgeschakeld werden.

OPSTARTPROCEDURE

- Mogelijks zal de MT-32 niet goed meer werken, wanneer U hem te snel uit- en weer inschakelt of wanneer U de adaptor in het stopcontact steekt terwijl de netschakelaar aan staat. In voorkomend geval dient U het apparaat uit te schakelen en enkele seconden te wachten om het weer in te schakelen. Zet het volume van de versterker op 0 wanneer U de netspanning inschakelt. Een te hoog volume veroorzaakt een oversturing, die de luidsprekers kan beschadigen.

OPSTELLING

- Om problemen te vermijden, dient U de MT-32 te beschermen tegen:
 - Direkt zonlicht
 - Extreme temperaturen en vochtigheid (verwarmingselementen, enz.)
 - Stof
 - Trillingen en schokken
- Installeer de MT-32 niet te dicht in de buurt van een neonlicht, een fluorescerende lamp, een TV-toestel, een oscilloscoop of ander, gelijkaardig materiaal dat enerzijds ruis door interferentie, of anderzijds allerlei fouten kan veroorzaken.

REINIGING

- Dagelijks onderhoud: afstoffen met een droge, zachte doek.
- Indien de buitenkant vuil is, gebruik dan een doek die lichtjes bevochtigd is met water(damp).
- Hardnekkige vlekken dient U te verwijderen met behulp van een neutraal reinigingsmiddel op een doek waarna U droogwrijft met een zachte doek.
- Gebruik nooit ververfduppers, benzine of andere organische oplosmiddelen, want deze kunnen de behuizing beschadigen.

WAARSCHUWINGEN

- Regel Uw volume zodanig, dat de rust van Uw burens niet verstoord wordt, zeker 's nachts wanneer geluid ver draagt.
- Zorg ervoor dat geen vloeistoffen of vreemde objecten (water, drank, muntstukken, metaaldraad, enz.) in de MT-32 binnendringen.
- Het onderzoeken van en het aanbrengen van wijzigingen aan de inwendige componenten en schakelingen is uit den boze. U riskeert beschadigingen en elektrische schokken.
- Behandel de MT-32 met zachte hand en verplaats hem niet terwijl hij ingeschakeld is.
- Wanneer de MT-32 niet perfect meer werkt, schakel hem dan onmiddellijk uit en neem contact op met de dichtsbijzijnde Roland herstellingsdienst.

HOE GEBRUIK MAKEN VAN DE MOGELIJKHEDEN VAN DE MT-32

1. MOGELIJKHEDEN EN GEBRUIK.

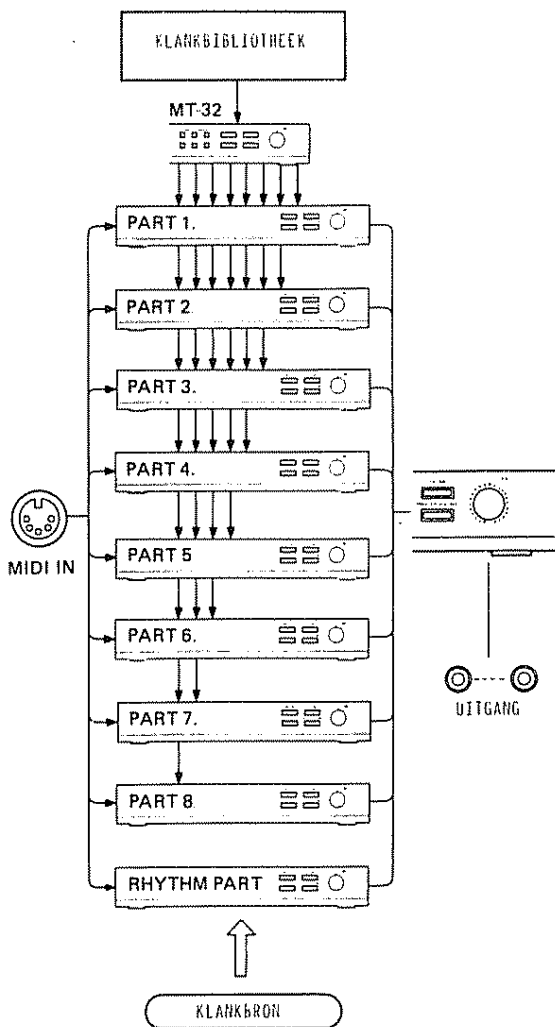

De MT-32 multitimbrale klankmodule heeft een klankopwekking in zich, die in staat is tot het voortbrengen van acht onafhankelijke muziekpartijen (eigenlijk zitten er dus acht aparte synthesizers in) en dertig ritmeklanken

De MT-32 bevat een bibliotheek met 128 klanken waaruit U kunt kiezen voor de niet-ritmische partijen

De klankopwekking laat U toe om tegelijkertijd 32 noten, verdeeld over de acht muziekpartijen, te laten weerklinken. Elk van deze partijen kan bestaan uit eender welk aantal noten onder een bepaalde bovengrens (Het exakt aantal noten dat tegelijkertijd kan weergegeven worden, varieert met de klanken die U kiest (zie pagina 22 voor details))

De MT-32 werkt in combinatie met een MIDI-klavier, een sequencer (een apparaat dat digitale informatie voor muziekweergave kan opslaan), en andere instrumenten die MIDI-informatie kunnen verstaan

De toepassingen van de MT-32 kunnen ruwweg verdeeld worden in de twee volgende categorieën (zie de overeenkomstige sectie voor meer details hieromtrent):

(1) Het gebruik van de MT-32 in samenspel met de Roland Piano, de Roland PR-100 digitale sequencer, en de fabriekssoftware die ter beschikking staat voor de PR-100

→ Zie hoofdstuk [2] "HET GEBRUIK VAN DE MT-32 MET DE FABRIEKSSOFTWARE VOOR DE ROLAND PR-100" (pagina 6)

(2) Het gebruik van de MT-32 in combinatie met een sequencer, die geladen is met Uw eigen data

→ Zie hoofdstuk [3] "HET GEBRUIK VAN DE MT-32 MET ORIGINELE DATA" (pagina 7)

2. HET GEBRUIK VAN DE MT-32 MET DE FABRIEKSSOFTWARE VOOR DE ROLAND PR-100

Wanneer U de MT-32 gebruikt met de Roland Piano, de Roland PR-100 digitale sequencer en de Roland

PR-100 software, verbind dan de instrumenten op de manier, zoals hieronder getoond wordt:

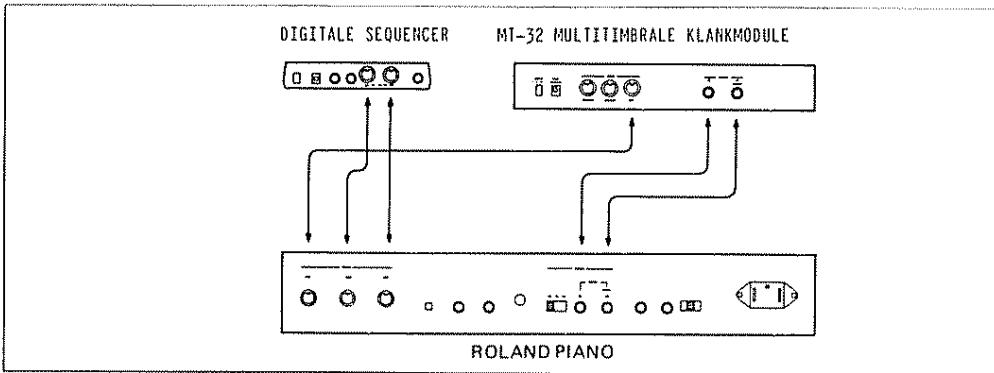

Wanneer de aansluitingen klaar zijn, schakel dan achtereenvolgens de piano, de MT-32 en de PR-100 in. Volg de uitleg die gegeven wordt in de handleidingen van de PR-100 en van de software.

☆ Stel SOFT THRU ON in op de sequencer en stel LOCAL OFF (->"-"-positie) in op de Roland Piano.

Na de twee volgende stappen bent U reeds klaar met het opstellen van de MT-32:

- MASTER VOLUME

Regel het algemene volumeniveau van de MT-32 op de volgende manier:

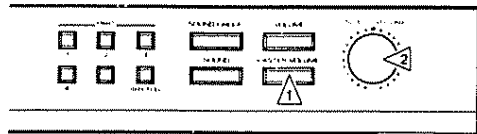

- (1) Druk op de MASTER VOLUME toets
- (2) Stel dan het volume in met de SELECT/VOLUME knop

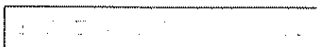

☆ Indien de info op het display-schermpje onveranderd blijft wanneer U aan de SELECT/VOLUME knop draait, draai de knop dan tegen de richting van de wijzers van de klok in, totdat de waarde in het display verandert, en stel dan opnieuw in. (Teneinde bruuske volumewijzigingen te voorkomen, dient U de SELECT/VOLUME knop in te stellen op de waarde die in het display getoond wordt om van daaruit te vertrekken voor het regelen van het volume)

- REVERB MODE (Nagalm-instelling)

Stel de gewenste nagalm in voor de Master-uitgang van de MT-32

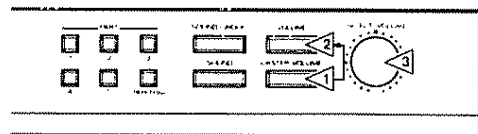

- (1) Terwijl U de MASTER VOLUME toets ingedrukt houdt, dient U
- (2) de VOLUME toets in te drukken, om vervolgens
- (3) het soort nagalm in te stellen, door aan de SELECT/VOLUME knop te draaien

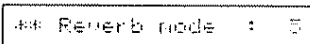

- ☆ Uw instelling van de nagalmsoort kan geen effect hebben indien deze uitgeschakeld wordt door de software die de MT-32 stuurt

Meerdere functies staan ter Uwer beschikking, maar wanneer de MT-32 gestuurd wordt door software, zullen deze mogelijks geen effect uitoefenen. In geval van parameterconflict, zal de software Uw instellingen overschrijven.

3. HET GEBRUIK VAN DE MT-32 MET ORIGINALE DATA

Het verwerven van enige kennis rond de werking van MIDI is noodzakelijk, indien U van plan bent de MT-32 te sturen met zelf geprogrammeerde sequencerdata. Neem de aparte brochure "What is MIDI" door, alvorens van start te gaan.

Maak de verbindingen tussen het materiaal zoals hieronder getoond wordt:

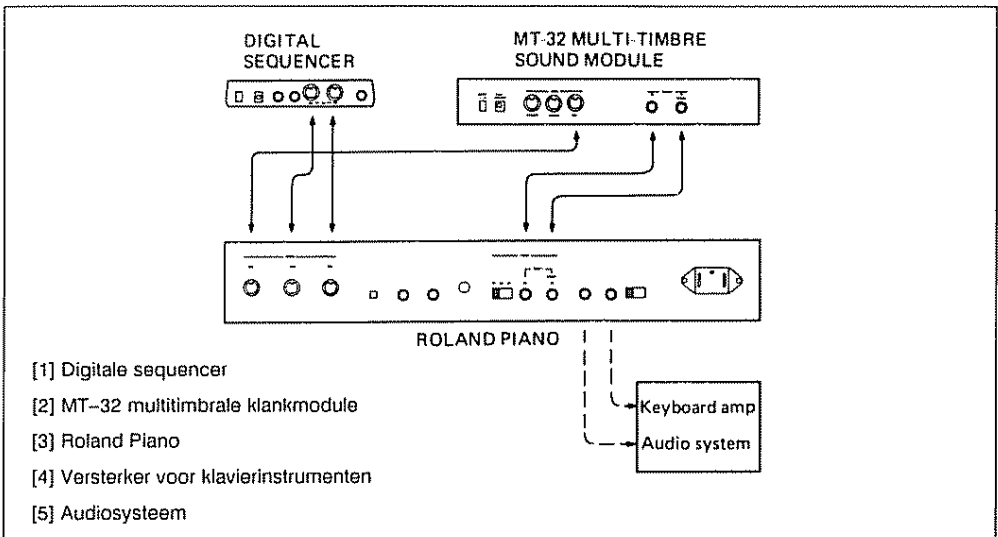

☆ Indien Uw klavier niet uitgerust is met een MIDI THRU-uitgang, maak dan de volgende aansluiting:

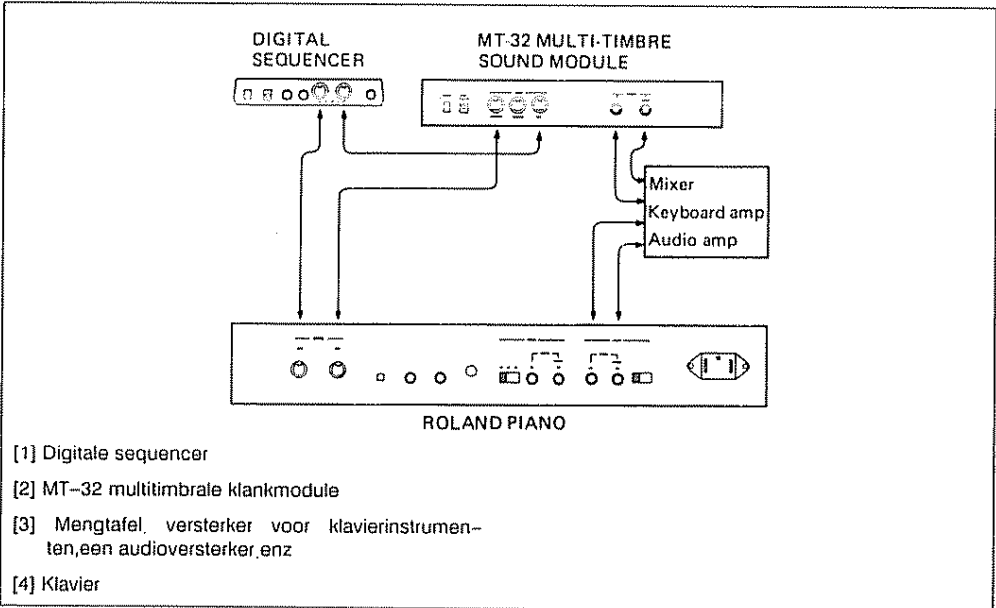

☆ Schakel steeds eerst de piano in, vervolgens de MT-32 en pas dan de sequencer

Niet al de mogelijkheden van de MT-32 zijn beschikbaar, tenzij de gebruikte sequencer in staat is tot het opslaan van digitale informatie (data) die de betreffende mogelijkheden toch kan sturen. Basisvoorwaarde is dat ofwel (1) het klavier voor het aangeven van de digitale informatie, ofwel (2) de sequencer alleen, U in staat stellen om digitale informatie te produceren, die verstaanbaar is voor de MT-32. In het kort: de preciese functies van de MT-32 zullen variëren, naargelang de aard van de sequencer of het klavier dat U gaat gebruiken.

De volgende hoofdstukken leggen uit hoe de MT-32 antwoordt op digitale informatie, afkomstig van een MIDI-bron

☆ Stel SOFT THRU ON in op de sequencer en zet de Roland Piano op LOCAL OFF (-> "":positie)

	blz
1. Ontoegankelijke functies	9
2. Functies, toegankelijk voor de gebruiker	10
3. Functies, toegankelijk voor een MIDI-boodschap van buitenaf	13
a. Programma- en controleveranderingen	13
b. MIDI System Exclusive -boodschappen	14
(1) Algemene besturing van de functies van de MT-32	14
(2) Controle over de muziekpartijen 1 tot 8	15
(3) Het schrijven van Uw eigen patches in het geheugen	16
(4) Klankcontrole	17
(5) Klankdata in het geheugen schrijven	18
(6) Controle over de ritmesektie	18
(7) Het transfereren van digitale informatie	18

1. ONTOEGANKELIJKE FUNKTIES

Dit hoofdstuk behandelt de funkties, ingebouwd in de MT-32, die normaal gezien niet door U veranderd kunnen worden (Deze funkties kunnen echter wel gewijzigd worden door MIDI System Exclusive - boodschappen, komende van een extern toestel)

● MIDI KANALEN

De MT-32 overschouwt de MIDI kanalen, waarlangs digitale informatie doorgegeven wordt, om uit te maken welke partijen hij moet spelen. De MT-32 wijst de volgende MIDI kanalen toe aan elk van de negen partijen

Partij	Kanaal
1	2
2	3
3	4
4	5
5	6
6	7
7	8
8	9
Ritme	10

Hiernaast ziet U de lijst van ritmeklanken van de MT-32, samen met het Toetsnummer dat toegewezen is aan iedere klank. (In de MIDI-taal heeft elke toets op Uw klavier een vast nummer: het Toetsnummer)

(75) Claves	(76)
(73) Quijada	(74)
	(72) Smba Whis L
	(71) Smba Whis S
(70) Maracas	(69) Cabasa
(68) Low Agogo	(67) High Agogo
(66) Low Timbale	(65) High Timbale
	(64) Low Conga
(63) High Conga	(62) Mt High Conga
(61) Low Bongo	(60) High Bongo
	(59)
(58)	(57)
(56) Cowbell	(55)
(54) Tambourine	(53)
	(52)
(51) Ride Cym	(50) Acou Hi Tom
(49) Crash Cym	(48) Acou Hi Tom
	(47) Acou Mid Tom
(46) Open Hi Hat 1	(45) Acou Mid Tom
(44) Open Hi Hat 2	(43) Acou Low Tom
(42) Clsd Hi Hat	(41) Acou Low Tom
	(40) Elec SD
(39) Hand Clap	(38) Acou SD
(37) Rim Shot	(36) Acou BD
	(35) Acou BD

De nummers tussen haakjes zijn de Toetsnummers

• STEREO-BALANS VAN DE VERSCHILLENDE RITME-INSTRUMENTEN

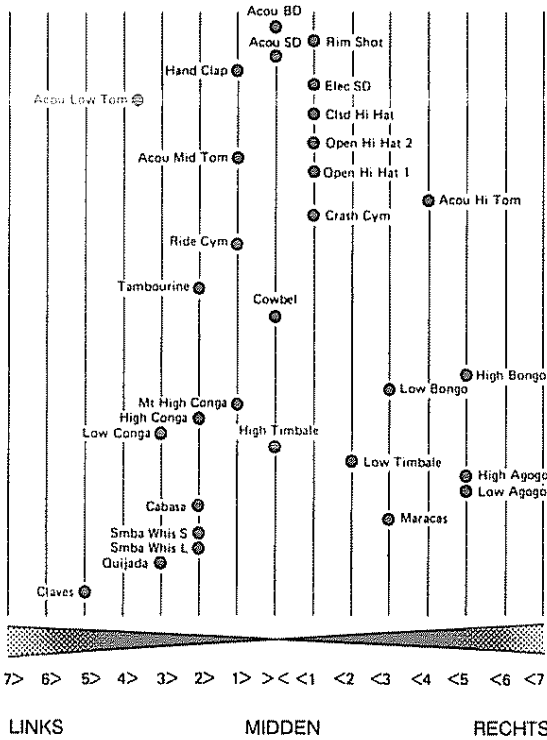

2. FUNKTIES, TOEGANKELIJK VOOR DE GEBRUIKER

Dit hoofdstuk verduidelijkt de functies die U kunt wijzigen via het bedieningspaneel van de MT-32

ALGEMENE FUNKTIES

• MASTER VOLUME

Deze functie bepaalt het algemeen volume van de MT-32

WERKWIJZE

Druk op de MASTER VOLUME toets en draai vervolgens aan de SELECT/VOLUME knop

Instelbaar bereik: van 0 (minimum volume) tot 100 (maksimum volume)

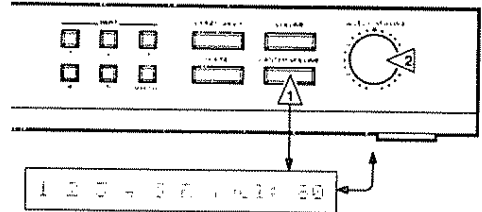

De partij die momenteel bespeeld wordt, blijft knippen

- ☆ Wanneer de waarde in het display niet verandert terwijl U aan de SELECT/VOLUME knop draait, draai de knop dan tegen de wijzers van de klok in, tot wanneer het getal in het display begint te veranderen. Stel vervolgens opnieuw in.

(Teneinde bruske volumeveranderingen te voorkomen, dient U de SELECT/VOLUME knop in te stellen op de waarde die in het display getoond wordt en van daaruit te vertrekken voor het regelen van het volume)

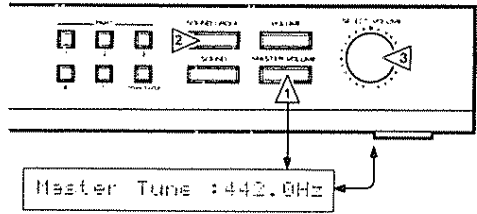

● IDENTIFIKATIENUMMER (UNIT NUMBER)

Deze functie wijzigt het nummer dat de MT-32 identificeert bij ontvangst van System Exclusive boodschappen. In normale omstandigheden laat U dit nummer het best ongewijzigd.

WERKWIJZE

Druk op de SOUND toets terwijl U de MASTER VOLUME toets ingedrukt houdt en draai vervolgens aan de SELECT/VOLUME knop om het Identifikatienummer te wijzigen.

Instelbaar bereik: 1 tot 32

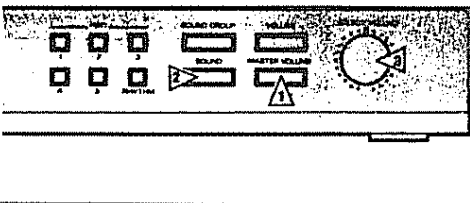

● ALGEMENE STEMMING (MASTER TUNING)

Deze functie regelt de algemene toonhoogte van de MT-32. U dient deze functie te gebruiken om de MT-32 gelijk te stemmen met andere instrumenten.

WERKWIJZE

Druk op de SOUND GROUP toets terwijl U de MASTER VOLUME toets ingedrukt houdt en draai vervolgens aan de SELECT/VOLUME knop, om de algemene stemming te regelen.

Instelbaar bereik:

van 427.5 tot 452.6 Hz (standaard diapason: A (fa) = 442 Hz)

● NAGALM INSTELLING (REVERB MODE)

Kies het soort nagalm voor de algemene klank van de MT-32.

WERKWIJZE

Terwijl U de MASTER VOLUME toets ingedrukt houdt, dient U de VOLUME toets in te drukken en vervolgens aan de SELECT/VOLUME knop te draaien, om de gewenste nagalm in te stellen.

Instelbaar bereik: Van 0 tot 10

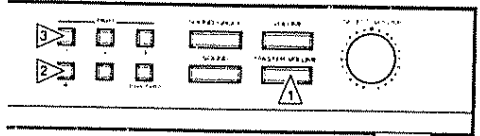
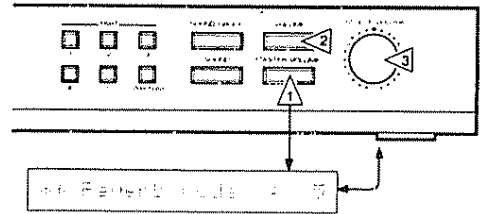

● OVERDRACHT INSTELLING (OVERFLOW ASSIGN)

Deze functie stelt de MT-32 in staat om het teveel aan MIDI noten dat hij binnenkrijgt (en die hij dus niet kan laten weerklinken), via de MIDI OUT door te zenden naar een ander MIDI instrument.

WERKWIJZE

Druk op de PART 4 toets terwijl U de MASTER VOLUME toets ingedrukt houdt en druk vervolgens op de PART 1 toets.

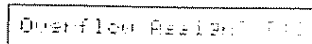

☆ Deze functie blijft in werking tot U de MT-32 uitschakelt

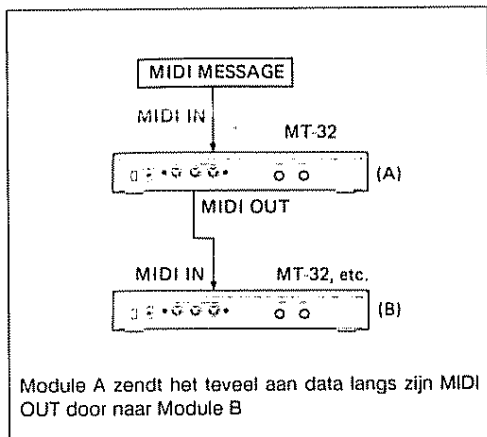

— FUNKTIES BETREFFENDE DE PARTIJEN —

● KLANKINSTELLING (TIMBRE SETUP)

De MT-32 wordt geleverd met een inwendige klankbibliotheek die 128 geluiden bevat en waaruit U kunt kiezen voor het samenstellen van de (niet-ritmische) muziekpartijen

— De volledige inhoud van deze bibliotheek staat beschreven op de aparte kaart (Sound List) die bij deze handleiding hoort

De 128 klanken zijn verdeeld over aparte groepen, waarbij iedere groep vier tot elf klanken bevat

WERKWIJZE

- (1) Vooreerst moet U de PART toets indrukken om de MT-32 te laten weten, voor welke muziekpartij U een klank wenst te kiezen (Om de partijen 6,7 en 8 in te stellen, dient U respectievelijk de PART 1, 2 en 3 toetsen in te drukken, terwijl U de MASTER VOLUME toets ingedrukt houdt)

● TERUG NAAR DE UITGANGSPOSITIE (ALL RESET)

Deze functie stelt alle gewijzigde functies terug in zoals bij de uitgangspositie (dit is de basisinstelling bij het inschakelen van de MT-32). Dit is bijvoorbeeld interessant wanneer er noten blijven doorklinken, na het stoppen van de sequencer die de MT-32 stuurt

WERKWIJZE

Druk op de PART RYTHM toets terwijl U de MASTER VOLUME toets ingedrukt houdt en druk vervolgens op de PART 1 toets

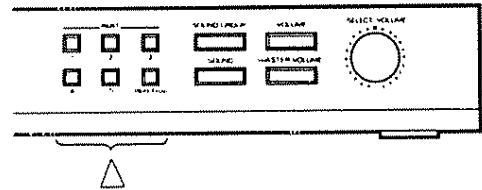

- (2) Druk op de SOUND GROUP toets en bepaal vervolgens de gewenste klankgroep, door aan de SELECT/VOLUME knop te draaien

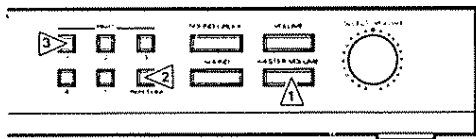

*** All Reset OK? [1]

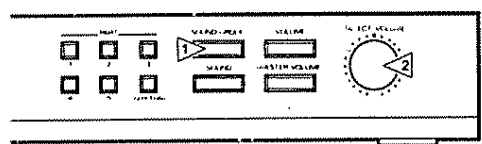
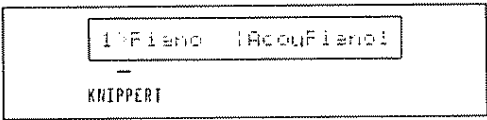

☆ Indien U op één van de PART toetsen 2 tot 5 drukt, in plaats van op de PART 1 toets, dan zal de MT-32 alle functies weer instellen naar de basisinstelling, uitgezonderd deze die het patchgeheugen en de ritme-instelling bepalen.

(3) Druk op de SOUND toets en kies vervolgens de gewenste klank d m v de SELECT/VOLUME knop

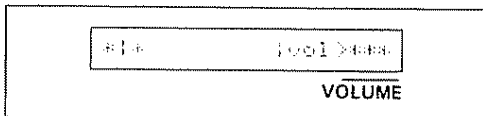
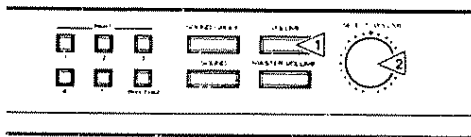
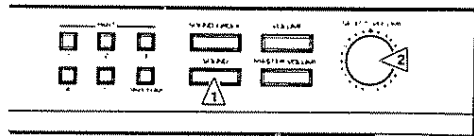
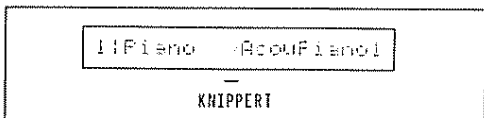

☆ Indien de info op het display-schermpje onveranderd blijft, wanneer U aan de SELECT/VOLUME knop draait, draai deze knop dan tegen de richting van de wijzers van de klok in, tot wanneer de waarde in het display begint te veranderen. Stel vervolgens opnieuw in

(Teneinde bruske volumeveranderingen te voorkomen, dient U de SELECT/VOLUME knop in te stellen op de waarde die in het display getoond wordt om van daaruit te vertrekken, voor het regelen van het volume)

• HET VOLUME VAN ELKE PARTIJ

Deze functie laat toe het volume van elke partij (ook dat van de ritmepartij) afzonderlijk te regelen.

WERKWIJZE

(1) Druk op de PART toets die overeenstemt met de partij, waarvan U het volume wilt wijzigen

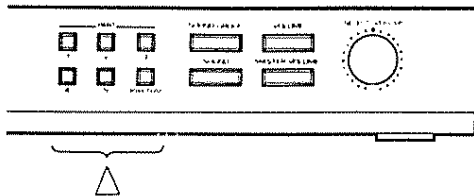

3. FUNKTIES, TOEGANKELIJK VOOR MIDI-BOODSCHAPPEN VAN EXTERNE TOESTELLEN

a. Program Change en Control Change

De MT-32 aanvaardt MIDI-boodschappen, komende van externe toestellen, die bedoeld zijn voor het wijzigen van de programmanummers (Program Change) en op de besturingfuncties (Control Change). Deze boodschappen laten specifieke controle toe over elk van de muziekpartijen (dus uitgezonderd de ritmesektie)

• KLANKINSTELLING (PROGRAM CHANGE)

Deze functie laat de MT-32 toe om de klank in te stellen, zoals deze gespecificeerd werd door een extern Program Change nummer (dat in superscript verschijnt, links van de klanknamen uit de "Sound List")

☆ De werkwijze om een klank te kiezen via Program Change verschilt dus van deze via het MT-32 bedieningspaneel. Zie pagina 15 voor meer details

• MODULATIEDIEPTE (CONTROL CHANGE [1])

Deze functie regelt het vibrato-effekt

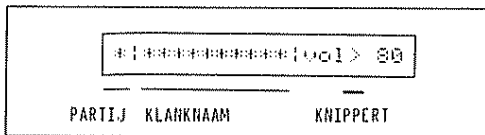

(2) Druk op de VOLUME toets en regel vervolgens het volume d m v de SELECT/VOLUME knop.

Instelbaar bereik: van 0 tot 100

- **VOLUME-NIVEAU VAN ELKE PARTIJ (CONTROL CHANGE [7])**

Deze functie regelt het volume van iedere partij afzonderlijk

- **STEREOBEELD - PAN POT (CONTROLE CHANGE [10])**

Deze functie wijzigt het stereobeeld van de uitgang van de MT-32

- **EXPRESSIE (CONTROL CHANGE [11])**

Deze functie regelt de gevoeligheid van de reactie op de aanslagsterkte

☆ De aanslaggevoeligheid kan geregeld worden door de instellingen van expressie en volume (zoals bepaald door het MT-32 bedieningspaneel, of door Control Changes [7] en [11]).

- **HOLD (CONTROL CHANGE [64])**

Met deze functie kunt U de noten die door de MT-32 gespeeld worden, laten doorklinken op hun sustainniveau. U krijgt dan een effect dat te vergelijken is met de werking van een demperpedaal op een gewone piano

b. MIDI System Exclusive boodschappen

De MT-32 aanvaardt MIDI System Exclusive boodschappen, komende van externe stuurtoestellen zoals klavieren, computers, Sequencers, enz.

Gezien het data-formaat voor MIDI System Exclusive boodschappen varieert van fabrikant tot fabrikant, moet de digitale informatie die naar de MT-32 gestuurd wordt, voldoen aan de vereisten die door Roland gesteld worden.

Daarom zal de MT-32 geen System Exclusive boodschappen aanvaarden, tenzij de sequencer - al dan niet door Roland geproduceerd - de gebruiker toelaat om boodschappen op te nemen van keypads, zoals dat het geval is voor de MC-500 sequencer.

Voor meer details omtrent MIDI System Exclusive boodschappen en werkwijzes voor het ingeven van digitale informatie, dient U de MIDI werkingstabel (MIDI Implementation) door te nemen.

☆ Voor functies die gewijzigd kunnen worden via het bedieningspaneel en langs Program Change en Control Change boodschappen, geldt dat de MT-32 zich zal schikken naar het bevel dat hij het laatst ontvangen heeft.

1) ALGEMENE KONTROLE OVER DE MT-32 FUNKTIES

FUNKTIE	BESCHRIJVING	INSELBAAR BEREIK
Master Tuning	Wijzigt de algemene toonhoogte van de MT-32.	432.1 tot 457.6 Hz
Reverb Mode	Bepaalt de aard van de galm	Room, Hall, Plate en Tap-delay (Kamer-, zaal-, plaat- en klopgalm.)
Reverb Time	Bepaalt de uitsterftijd van de nagalm	1 tot 8
Reverb Level	Bepaalt de intensiteit van de nagalm.	0 tot 7
Partial Reserve (Partijen 1 tot 8 en ritme)	(Zie hieronder)	0 tot 32
MIDI Channel (Partijen 1 tot 8 en ritme)	Bepaalt een MIDI kanaal voor elke partij	OFF(uit) of 1 tot 16
Master Volume	Bepaalt het algemeen volume van de MT-32	0 tot 100

o ASSIGN MODE

De Assign Mode bepaalt hoe de MT-32 klanken zal genereren in respons op de MIDI 'noot aan' informatie die hij ontvangt

POLY 1: meerstemmige instelling, enkelvoudige toewijzing, prioriteit aan de laatst ontvangen data

POLY 2: meerstemmige instelling, enkelvoudige toewijzing, prioriteit aan de eerst ontvangen data

POLY 3: meerstemmige instelling, meervoudige toewijzing, prioriteit aan de laatst ontvangen data

POLY 4: meerstemmige instelling, meervoudige toewijzing, prioriteit aan de eerst ontvangen data

ENKELVOUDIGE TOEWIJZING

Deze functie zorgt ervoor dat de MT-32 een noot afbreekt en een nieuwe start, telkens hij 'noot aan' data krijgt met hetzelfde Toetsnummer (toonhoogte) als dit van de huidige noot

MEERVOUDIGE TOEWIJZING

Deze functie zorgt ervoor dat de MT-32 overschakeelt op een nieuwe noot, telkens hij 'noot aan' data krijgt die hetzelfde Toetsnummer (toonhoogte) draagt

PRIORITEIT VOOR DE LAATST ONTVANGEN INFORMATIE [Eerste in, eerste uit]

Indien de MT-32 teveel 'noot aan' data ontvangt (het aantal beschikbare stemmen wordt dan overschreden), zal hij de noten die reeds het langst bezig zijn, afbreken

PRIORITEIT VOOR DE EERST ONTVANGEN INFORMATIE [Eerste in, laatste uit]

Indien de MT-32 teveel 'noot aan' data ontvangt (het aantal beschikbare stemmen wordt dan overschreden), zal hij de laatst gespeelde noten het eerst afbreken

3) HET SCHRIJVEN VAN UW EIGEN PATCHES IN HET GEHEUGEN

De MT-32 laat een System Exclusive patch toe, die in de plaats kan komen van eender welke van de 128 oorspronkelijke patches die in het geheugen opgeslagen zijn

o PARTIAL

Het woordje 'Partial' kan vertaald worden als 'bouwsteen'. Het is de kleinste eenheid die een klank bepaalt. Voor het produceren van een eenvoudige klank kan één enkele Partial volstaan, maar voor het samenstellen van complexe geluiden zullen meerdere Partials nodig zijn.

Omdat de MT-32 32 Partials tegelijk kan laten weerklinken, dient U 32 Partials te verbruiken om de MT-32 op volle toeren te laten werken. Dit betekent dat het maximaal aantal noten dat tegelijkertijd kan klinken, vermindert naarmate de klanken uit een groter aantal Partials opgebouwd zijn.

o PARTIAL RESERVE

Partial Reserve is een functie die er voor zorgt dat de MT-32 selectief bepaalt hoeveel Partials iedere muziekpartij kan gebruiken.

Indien een noot meer Partials vraagt dan er voor betreffende partij beschikbaar zijn, zal de MT-32 in andere partijen op zoek gaan naar een overschot van Partials om dit overschot vervolgens te zenden naar de partij die partials.

Indien een partij Partials te kort komt tengevolge van de Partial Reserve functie, zal de MT-32 de 'geleende' Partials terug sturen naar de originele partij.

De Partial Reserve functie verzekert aldus dat elke partij minstens kan beschikken over het aantal Partials dat haar toegewezen is.

2) KONTROLE OVER DE MUZIEKPARTIJEN 1 TOT 8

De figuur hieronder toont muzikale data, die in het geheugen opgeslagen werd, samen met de korresponderende klankdata. De combinatie van deze twee soorten digitale informatie noemt men een "patch". De MT-32 bevat 128 patch-varianties.

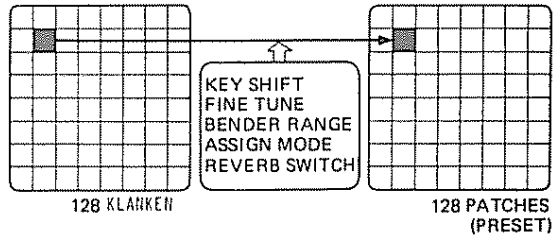

In tegenstelling tot de Klank Instellingsfunctie (zie pagina 12) waarmee U enkel kiest tussen de verschillende klanken, doet een binnenkomende Program Change boodschap de MT-32 ook overschakelen naar een andere patch, waardoor hij zal gebruik maken van de instellingen, die opgeslagen zijn op de aangeduide geheugenplaats.

FUNKTIE	BESCHRIJVING	INSTELBAAR BEREIK
Sound Group	Bepaalt de Klankgroep.	A, B, M of R(1-30)
Sound Number	Bepaalt het klanknummer.	1 tot 64
Key Shift	Duidt de akuele verschuiving (transpositie) aan in verhouding tot de noot-data.	-24 of +24 in halve toon stappen
Fine Tune	Laat fijnstemmen toe	-50 tot +50 honderdsten
Bender Range	Bepaalt het maksimumeffekt van de bender.	0 tot 24
Assign Mode	(Zie hieronder.)	Poly 1, 2, 3 of 4
Reverb Switch (Nagalm schakelaar)	Schakelt het galmefekt aan en uit	ON of OFF

Via System Exclusive boodschappen kunt U de instellingen in dergelijke patchgeheugens wijzigen.

4)KLANKKONTROLE

Deze functie laat U toe de digitale data, die de klank bepaalt, op te vragen en te wijzigen

			INSTELBAAR BEREIK
WG Pitch	Coarse	Toonhoogte Ruw	C1 C#1 C9
	Fine	Nauwkeurig	-50 0 +50
	Key Follow	Verloop volgens toonhoogte	-1, -1/2 -1/4, 0, 1/8, 1/4 3/8, 1/2 5/8 3/4, 7/8 1, 5/4, 3/2 2s1 52
	Bender Switch	Bender schakelaar	aan of uit
WG (klankbron)	Waveform	Golfvorm	Blok golf/zaag tand
	PCM Wave No.	PCM golfvormnummer	1 .. 128
	Pulse Width	Pulsbreedte	0 .. 100
	PW Velocity Sense	Pulsbreedte volgens de aanslaggevoeligheid	-7 0 +7
P-ENV (variatie toonhoogte volgens verloopcurve)	Depth	Intensiteit	0 10
	Velocity Sens	Aanslaggevoeligheid	0 100
	Time Keyfollow	Tijd volgens toonhoogte	0 ... 4
	Time 1/2/3/4	Tijd 1/2/3/4	0 .. 100
	Level 0/1/2	Niveau 0/1/2	-50 0 +50
	Sustain Level	Sustain niveau	-50...0...+50
	End Level	Eind niveau	-50 0 +50
	P-LFO (Variatie toonhoogte volgens LFO)	Rate	Snelheid
Depth		Intensiteit	0 .. 100
Modulation Sense		Modulatie gevoeligheid	0 ... 100
TVF (Filter)	Cutoff Frequency	Afsnijfrequentie	0 100
	Resonance	Resonantie	0 30
	Keyfollow	Verloop volgens toonhoogte	-1, -1/2, -1/4, 0, 1/8, 1/4, 3/8, 1/2, 5/8, 3/4, 7/8 1, 5/4, 3/2, 2
	Bias Point/Direction	Bias punt / richting	<A1 <C7 >A1 >C7
	Bias Level	Bias niveau	-7 0 +7
TVF ENV (Variatie klankkleur volgens verloopcurve)	Depth	Intensiteit	0 100
	Velocity Sense	Aanslaggevoeligheid	0 100
	Depth Keyfollow	Intensiteit verloop volgens toonhoogte	0 4
	Time Keyfollow	Tijd volgens toonhoogte	0 4
	Time 1/2/3/4/5	Tijd 1/2/3/4/5	0 100
	Level 1/2/3	Niveau 1/2/3	0 100
	Sustain Level	Sustain niveau	0 ... 100
TVA (volume)	Level	Niveau	0 100
	Velocity Sense	Aanslaggevoeligheid	-50 0 +50
	Bias Point 1/2	Bias punt 1/2	<A1 <C7 >A1 >C7
	Bias Level 1/2	Bias niveau 1/2	-12 ... 0
VA ENV (verloop volume volgens verloopcurve)	Time Keyfollow	Tijd volgens toonhoogte	0 4
	Time 1 Velocity Follow	Tijd 1 volgens aanslag	0 4
	Time 1/2/3/4/5	Tijd 1/2/3/4/5	0 100
	Level 1/2/3	Niveau 1/2/3	0 100
	Sustain Level	Sustain niveau	0 ... 100

5) HET SCHRIJVEN VAN KLANKDATA IN HET GEHEUGEN

De MT-32 is in staat om 64 verschillende klanken te onthouden naast de 128 ingebouwde klanken

6) KONTROLE OVER DE RITMESEKTIE

Elke Toetsnummer tussen 24 en 87 kan gekoppeld worden aan de volgende functies:

FUNKTIE ENGELS	FUNKTIE NEDERLANDS	BESCHRIJVING	INTELBAAR BEREIK
Timbre	Klank	Kiest de klank	Ritme: 01 tot 30 Muziek: 01 tot 64
Output Level	Volumeniveau	Bepaalt het volume	0 ... 100
Pan-pot	Pan-pot	Bepaalt het stereobeeld	15 stappen tussen links en rechts
Reverb Switch	Nagalm Schakelaar	Schakelt de galm aan en uit	ON of OFF

7) HET TRANSFEREREN VAN DATA

De MT-32 kan alle digitale informatie, die zich in het geheugen bevindt, in z'n geheel verzenden of laden

✧ De MT-32 zal geen data verzenden, indien hij geen verzoek-tot-verzending boodschap binnenkrijgt van een ander instrument. Daarom is het transfereren van data tussen twee MT-32 modules niet mogelijk.

BELANGRIJKSTE SPECIFIKATIES

MT-32 Multitimbrale geluidsmodule

Klankbron:

LA (Lineair Arithmetische synthese)

Aantal noten dat tegelijk gespeeld kan worden:

32

Aantal klanken dat tegelijk gespeeld kan worden:

8 klanken + 1 ritmepartij

Preset-klanken:

128 voor de muziekpartijen en 30 slaginstrumenten voor de ritmesektie

Toetsen op het voorpaneel:

PART-toetsen 1 tot 5 en één RHYTHM-toets

(Parts 6, 7 en 8 zijn ook toegankelijk)

SOUND GROUP toets

SOUND toets

VOLUME toets

MASTER VOLUME toets

SELECT/VOLUME knop

Display:

20-karakters LCD-display

Aansluitingen:

OUTPUT-jacks (audio-uitgangen): Links(mono) en Rechts

MIDI-aansluitingen – IN, OUT en THRU

Aansluiting voor de adaptor – DC IN jack

Voeding:

9V DC (door een ACB series AC adaptor)

Stroomverbruik:

650 mA (bij 9 Volt gelijkstroom)

Uitwendige afmetingen:

305 x 220 x 45 mm (breedte x diepte x hoogte)

Gewicht:

1.5 kg

Accessoires (voorzien):

Wisselstroomadaptor (ACB-series)

MIDI kabel (1 ex.)

Aansluitingskabel (2 ex.)

Handleiding

"Sound List"

"What is MIDI"

☆ De specificaties van dit produkt kunnen zonder voorafgaande verwittiging gewijzigd worden.

